

Instructions d'installation

CUVE DE LAVAGE

SUPER POLY & GRANITE DURALUX

Merci d'avoir choisi un produit de marque MAAX.

Les produits de première qualité MAAX ont acquis une réputation solide et sont conçus pour vous donner de nombreuses années de service fiable, sans problèmes.

LISEZ ATTENTIVEMENT TOUTES LES INSTRUCTIONS AVANT DE COMMENCER L'INSTALLATION. Conservez ce manuel pour usage ultérieur.

EN CAS DE PROBLÈME

Si vous éprouvez un problème quelconque avec notre produit ou si certaines pièces manquent ou ont été endommagées, **NE TÉLÉPHONEZ PAS AU MAGASIN.** Communiquez plutôt avec un de nos représentants du service à la clientèle au numéro **1 888 304-4388**. Nos experts vous conseilleront et s'efforceront de résoudre votre problème avec diligence. Les pièces requises vous seront immédiatement envoyées. Nous ne garantissons pas l'installation, mais si toutefois vous éprouvez des difficultés, il nous fera plaisir de vous aider.

DIRECTIVES D'ASSEMBLAGE POUR CUVE SIMPLE

1. Si vous avez acheté un modèle de cuve de lavage avec robinet inclus, enlevez les rondelles du milieu (**Détail A**) en supportant le rebord de la cuve avec un morceau de bois. Employez un marteau et un bout de tuyau ou une douille pour ôter les rondelles. Après avoir enlevé les morceaux enfonceables, veuillez sabler l'excès de plastique sur le contour de l'ouverture, pour faciliter l'installation du robinet. **Si vous installez votre cuve avec une équerre (alimentation par le haut)** (item 18) (non comprise, doit être achetée séparément), référez-vous aux instructions jointes avec l'équerre de robinet pour percer les trous.
2. Insérer les pieds en plastique dans les cavités sous la cuve;
 - **Modèles de cuves Super Poly:** les pieds en plastiques doivent être insérés jusqu'à ce qu'ils touchent les quatres demicylindres d'arrêt (ce qui correspond à environ la moitié de la distance) **Détail E**. **Ne pas enfoncer les pieds jusqu'au fond des cavités.**
 - **Modèles de cuves Granite Duralux:** les pieds en plastique doivent être insérés jusqu'au fond des cavités situées au quatre coins sous la cuve **Détail D**.
3. Si la cuve n'est pas ancrée au plancher, ajustez les boulons et écrous au besoin. Si les pieds sont ancrés, posez les ancrages (non fournis) comme illustré (**Détail B**). Mettre la cuve au niveau et serrer les écrous du haut.
4. L'écrou de raccordement et la rondelle de plastique servent à connecter le tube de raccordement au vidage de la cuve (**Détail C**). Ne pas serrer outre mesure l'écrou de raccordement; il pourrait briser les filets du vidage en plastique.

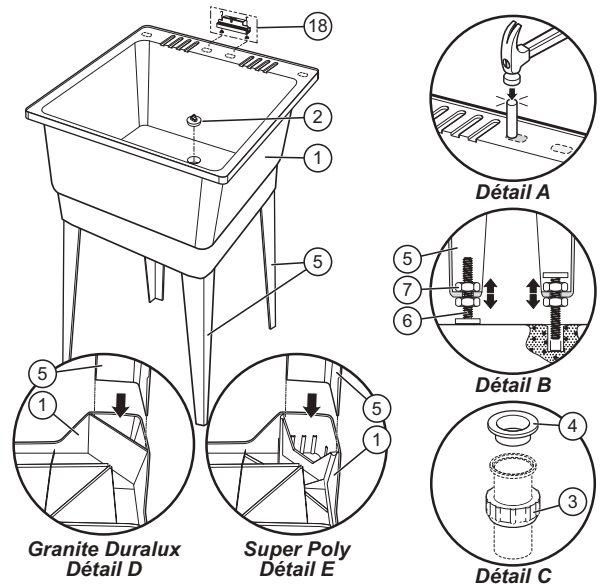

Granite Duralux Double
Détail F

Super Poly Double
Détail G

DIRECTIVES D'ASSEMBLAGE POUR CUVE DOUBLE

Suivre les mêmes directives d'assemblage que pour la cuve simple, sauf ce qui suit :

1. Enlevez les rondelles (pour robinet alimenté par dessous) ou percez les trous (pour équerre de robinetterie-alimentation par le haut (Item 18) non comprise, doit être achetée séparément). N'enlevez que les rondelles adjacentes situées au centre, là où les cuves sont réunies.
2. Insérer les pieds en plastique dans les cavités aux quatre coins des cuves réunies.
3. Joignez les cuves:
 - **Modèle PD-1P:** Fixez le diviseur rigide en plastique (Item 11, disponible avec PD-1P seulement) à l'aide des crampons en "U", des vis #8-32 x 1 1/4" et des écrous à oreille #8-32. **Détail G.**
 - **Modèles GDD-1P / 96506:** Vissez la traverse supérieure d'union (Item 12, disponible avec GDD-1P et 96506 seulement) sous les rebords adjacents des deux cuves avec les vis #8 x 3/8" **Détail F.**
4. Fixez aux cuves les jointures de plastique avant et arrière (Item 8). Forcez les rainures des jointures de plastique sur le rebord inférieur des cuves **Détail J**. Percez des trous à l'aide d'une mèche de 1/8" en utilisant les trous des jointures comme guide. Vissez les jointures aux cuves. **Note: modèle PD-1P seulement:** visser les jointures à l'aide des vis #14 x 3/4" et des écrous plats #14. **Détail I.**
5. Si les cuves ne sont pas ancrées au plancher, ajustez les boulons et écrous au besoin. Si les pieds sont ancrés, posez les ancrages (non fournis) comme illustré (**Détail B**). Mettre les cuves au niveau et serrer les écrous du haut.
6. L'écrou de raccordement et la rondelle de plastique servent à connecter le tube de raccordement au vidage de la cuve (**Détail C**). Ne pas serrer outre mesure l'écrou de raccordement; il pourrait briser les filets du vidage en plastique.

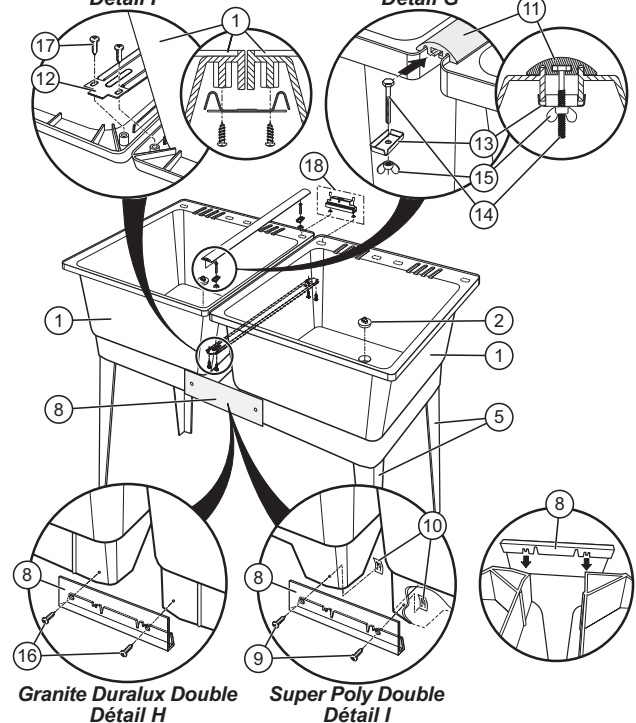

Granite Duralux Double
Détail H

Super Poly Double
Détail I

INSTALLATION DU ROBINET

ENSEMBLE DE ROBINETTERIE (INCLUS AVEC LES ARTICLES 101684 ET 101686)

Important: Veuillez vous informer des différentes règles des Codes canadien ou américain de plomberie et des exigences de votre localité avant l'installation.

- Déterminez l'endroit où la cuve sera installée. Un renvoi muni d'un adaptateur de siphon avec joint coulissant de 1 1/2" et deux alimentations d'eau (chaude et froide) équipées de robinets d'arrêt avec sortie 3/8" compression doivent être prévus.
- Insérez les tiges du robinet à travers les trous de la cuve. Placez un contre-écrou en plastique sur chaque tige et serrez doucement à la main. Alignez ensuite le robinet sur le dessus de la cuve. Serrez fermement les contre-écrous en plastique à la main.

Note: Ce robinet est équipé d'un raccord d'amorce drain de plancher. Ce dispositif permet de remplir le siphon d'un drain de plancher à toutes les fois que vous utilisez votre robinet. Un drain asséché laissera passer les odeurs d'égout. Certaines provinces et municipalités exigent l'installation d'un tel dispositif. Si le robinet est installé au sous-sol près d'un drain de plancher, vous pouvez dévisser le bouchon au centre du robinet et raccorder un tube de cuivre flexible de 1/8" à l'aide d'un adaptateur 1/8" M x 1/8" Compression jusqu'au drain. N'oubliez pas de mettre du ruban Téflon sur le raccord 1/8" M. Ensuite, pincez légèrement le tube afin de laisser seulement un mince filet d'eau s'écouler quand le robinet est ouvert.

Important: Le Code Canadien de plomberie exige l'installation de têtes d'air, afin d'amortir les coups dans la tuyauterie.

- Les conduits d'alimentation d'eau sont maintenant prêts à être raccordés. Ajustez les conduits d'alimentation d'eau aux tiges du robinet et aux robinets d'arrêt sortant du mur en vissant les contre-écrous et en serrant pour former un joint étanche.
- Raccordez le tube de vidange (20.1) à la crépine sous la cuve avec un écrou de raccordement (Item 3) et prenez soin de placer la rondelle de plastique (Item 4). Ajustez le siphon en «P» à l'adaptateur de siphon sortant du mur et au tube de vidange puis serrez les écrous coulissants sans trop forcer.
- Ouvrez l'alimentation d'eau et inspectez les raccords, afin d'assurer qu'il n'y a pas de fuite. Serrez si nécessaire. Dévissez l'aérateur. Ouvrez les robinets d'eau chaude et froide durant au moins une minute, afin d'évacuer l'air emprisonné dans la tuyauterie. Remplacez l'aérateur. Votre robinet est maintenant installé et prêt à être utilisé.

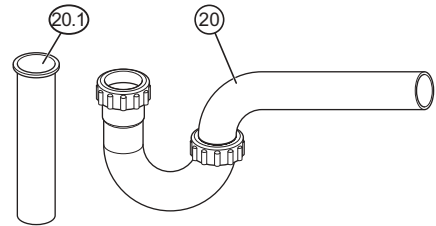
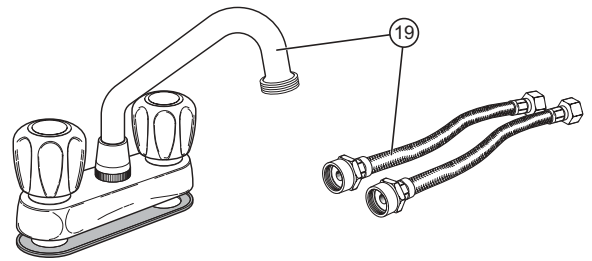

N° de repère	Description	Super Poly				Granite Duralux					
		101684-000 SP-1P (simple)	101684-040 SP-1-PK (simple avec robinetterie)	Qté	101685-000 PD-1P (double)	Qté	101686-000 GD-1P / 96505 (simple)	101686-040 GD-1-PK (simple avec robinetterie)	Qté	101687-000 GDD-1P / 96506 (double)	Qté
1	Cuve	10015631-003	10015631-003	1	10015631-003	2	10015638-119	10015638-119	1	10015638-119	2
2*	Bouchon 1 1/2" dia.	10014695	10014695	1	10014695	2	10014695	10014695	1	10014695	2
3*	Écrou de raccordement 1 1/2" dia.	10014693	10014693	1	10014693	2	10014693	10014693	1	10014693	2
4*	Rondelle de plastique 1 1/2" dia.	10014694	10014694	1	10014694	2	10014694	10014694	1	10014694	2
5	Pieds en plastique (lot de 4)	10015598-003	10015598-003	1	10015598-003	1	10015598-119	10015598-119	1	10015598-119	1
6*	Vis de nivellement 1/4"-20	10015596	10015596	4	10015596	4	10015596	10015596	4	10015596	4
7*	Écrou hexagonal 1/4"-20	10015584	10015584	8	10015584	8	10015584	10015584	8	10015584	8
8	Jointure de plastique	-	-	-	10015590-003	2	-	-	-	10015590-119	2
9*	Vis à tête cylindrique #14 x 3/4"	-	-	-	10015593	4	-	-	-	-	-
10*	Écrou plat #14	-	-	-	10015582	4	-	-	-	-	-
11	Diviseur en plastique	-	-	-	10015587	1	-	-	-	-	-
12	Traverse d'union	-	-	-	-	-	-	-	-	10015605	1
13*	Crampon "U" métallique	-	-	-	10015591	2	-	-	-	-	-
14*	Vis mécanique #8-32 x 1 1/4"	-	-	-	10015595	2	-	-	-	-	-
15*	Écrou à oreilles #8-32	-	-	-	10015583	2	-	-	-	-	-
16*	vis #10 x 1/2"	-	-	-	-	-	-	-	-	10015592	4
17*	Vis #8 x 3/8"	-	-	-	-	-	-	-	-	10014390	4
18	Ensemble d'équerre pour robinet sur demande seulement	10015552	10015552	1	10015552	1	10015552	10015552	1	10015552	1
19	Robinet de buanderie 4" centre	-	10015543	1	-	-	-	10015543	1	-	-
20	Siphon en P 1 1/2" avec tube 12"	-	10015544	1	-	-	-	10015544	1	-	-
	Sac de quincaillerie	10015634	10015634	1	10015626	1	10015634	10015634	1	10015626	1
	Feuillelet d'instruction	10015580	10015580	1	10015580	1	10015580	10015580	1	10015580	1

* Items inclus dans le sac de quincaillerie

Lorsque vous commandez des pièces de rechange, nous vous prions de nous fournir les renseignements suivants:

- N° de modèle
- N° de repère
- Description de la pièce
- N° de la pièce

GARANTIE LIMITÉE

MAAX Inc. (ci-après "MAAX") offre la garantie limitée expresse suivante sur chacun de ses produits. Cette garantie s'adresse uniquement au propriétaire/utilisateur original pour un usage personnel domestique. Des restrictions additionnelles s'appliquent aux utilisations commerciales. MAAX garantit les **ensembles de douches, les contours de baignoires, les cuves de lavage et les accessoires en polystyrène** contre tout défaut de matériel ou de fabrication dans des conditions normales d'utilisation et d'entretien pour une période de un (1) an à compter de la date d'achat originale du produit par le propriétaire/utilisateur, l'entrepreneur ou le constructeur auprès d'un détaillant autorisé.

MAAX offre une **garantie limitée à vie des cartouches en céramique de la robinetterie** contre toute fuite dans des conditions normales d'utilisation par le propriétaire/utilisateur, l'entrepreneur ou le constructeur.

MAAX procédera à la réparation ou au remplacement (avec un produit de même valeur), à sa discrétion, de tout produit dont le défaut sera rapporté au détaillant autorisé ou à MAAX durant la période de garantie. Cette garantie s'applique au propriétaire/utilisateur original et n'est pas transférable à un propriétaire subséquent.

Ni le distributeur, ni le concessionnaire autorisé MAAX ni personne d'autre n'est autorisé à faire d'affirmations, de représentations ou de garanties autres que celles stipulées aux présentes; les affirmations, représentations et garanties contrevenant à cette interdiction ne sauraient s'appliquer à MAAX ni à personne d'autre.

MAAX se réserve le droit de modifier cette garantie en tout temps; il est entendu que de telles modifications ne changeront pas les conditions de la garantie applicable au moment de la vente des produits en cause.

EN VIGUEUR LE 1^{ER} JANVIER 2004

Restrictions

La présente garantie ne s'applique pas dans le cas d'utilisations ou d'opérations non conformes ou incorrectes, de bris ou de dommages causés par la faute, la négligence, l'abus, le mauvais emploi, le mauvais usage, le mauvais entretien, l'altération ou la modification du produit, de même que par la corrosion chimique ou naturelle, le feu, l'inondation, les catastrophes naturelles ou tout autre cas fortuit.

Le propriétaire/utilisateur du produit visé par la présente garantie est entièrement responsable de l'installation et du branchement approprié de l'appareil. MAAX ne procède pas à l'installation, n'engage pas d'entrepreneur à cet effet ni ne supervise l'installation et, conséquemment, ne peut être tenue responsable de tout défaut, bris ou dommage causé directement ou indirectement de l'installation du produit ou résultant de celle-ci. Le propriétaire/utilisateur doit assurer un accès aux composantes du produit tel que le décrit le guide d'installation afin que MAAX puisse exécuter la garantie spécifiée aux présentes. Si un tel accès n'existe pas, tous les coûts inhérents à son aménagement seront la responsabilité du propriétaire/utilisateur.

La présente garantie ne s'applique pas aux produits qui n'auraient pas été installés ou utilisés conformément aux instructions fournies par MAAX ainsi qu'à tout règlement ou loi applicable à de telles installations.

MAAX recommande fortement que ses produits, par exemple ses portes de douches, soient installés par des professionnels spécialisés en produits de salles de bains. L'installation d'une porte de douche par une personne inexpérimentée peut entraîner le bris d'une vitre et, par conséquent, des blessures ou la mort.

MAAX n'est pas responsable des coûts, dommages ou réclamations résultant de l'achat de produits qui ne conviendraient pas aux ouvertures ou aux structures existantes. MAAX n'est pas responsable des coûts, dommages ou réclamations résultant de vices qui auraient pu être découverts, réparés ou évités dans le cadre d'une inspection ou d'une vérification antérieure à l'installation.

MAAX n'est aucunement responsable des blessures corporelles, du décès d'une personne, des dommages directs, particuliers, accessoires ou indirects, de la perte de temps ou de profit, des inconviénients, des frais accessoires, des coûts de main-d'œuvre ou de matériel ou de tout autre coût résultant de l'utilisation du produit ou de l'équipement ou relatif à l'application de la présente garantie ou résultant du retrait ou du remplacement de tout produit, élément ou pièce faisant l'objet de la présente garantie.

À MOINS D'INDICATION CONTRAIRE AUX PRÉSENTES, MAAX N'OFFRE AUCUNE GARANTIE EXPRESSE OU IMPLICITE, NI AUCUNE GARANTIE DE QUALITÉ MARCHANDE OU D'ADAPTABILITÉ À UN USAGE PARTICULIER OU DE CONFORMITÉ À UN CODE.

Dans tous les cas, MAAX ne peut être tenue responsable de tout montant excédant le prix d'achat du produit déboursé par le propriétaire/utilisateur, l'entrepreneur ou le constructeur.

Restrictions commerciales

En plus des conditions et restrictions mentionnées ci-dessus, la période de garantie relative à tout produit installé dans le cadre d'une application commerciale ou utilisé dans le cadre d'une entreprise commerciale est de un (1) an à compter de la date d'achat originale par le propriétaire/utilisateur, l'entrepreneur ou le constructeur auprès d'un détaillant autorisé. MAAX n'est pas responsable de la perte d'usage ou de profit dans aucune circonstance. Si le produit est utilisé dans le cadre d'un étalage, la période de garantie commence au moment où le produit est mis en montre.

La présente garantie accorde des droits spécifiques au propriétaire/utilisateur, et le propriétaire/utilisateur peut jouir d'autres droits pouvant varier d'un État ou d'une province à l'autre.

Garantie de service

Pour se prévaloir du service offert en vertu de la présente garantie pendant les heures normales d'ouverture, communiquer avec le détaillant ou le distributeur qui a vendu le produit, ou encore avec MAAX directement.

MAAX honorera la garantie de service décrite ci-dessus aux conditions suivantes : la défaillance est d'une nature ou d'un type couvert par la garantie; l'utilisateur a informé un agent autorisé de MAAX ou un représentant du service de la garantie de la nature du problème durant la période de la garantie; une preuve concluante (p. ex., une preuve d'achat ou d'installation) de ce qui précède est fournie par l'utilisateur, démontrant que la défaillance est survenue ou a été découverte pendant la période de garantie; une personne autorisée d'un service indépendant ou un représentant de la compagnie a eu la permission d'inspecter le produit pendant les heures normales d'ouverture, dans un délai raisonnable après le signalement du problème par l'utilisateur.

L'obligation de MAAX en vertu de la garantie cesse au moment où MAAX fournit le remplacement ou la réparation. Le refus du client d'accepter cette mesure met un terme à l'obligation de MAAX en vertu de la garantie.

Les produits MAAX sont certifiés par un ou plusieurs des organismes de certification suivants: CSA, UL, IAPMO, ULI, INTERTEK (ETL), WARNOCK HERSEY, US TESTING, NAHB.

MAAX est une marque de commerce déposée de MAAX Inc.

GARANTÍA LIMITADA

MAAX Inc. (a continuación "MAAX") ofrece la siguiente garantía limitada expresa para cada uno de sus productos. Esta garantía va dirigida únicamente al propietario o al usuario original para un uso personal doméstico. En caso de uso comercial, se aplican otras restricciones.

MAAX garantiza los **conjuntos de duchas, los contornos de bañeras, las tinas para lavar y los accesorios de poliestireno** contra cualquier defecto de material o de fabricación en condiciones normales de utilización y mantenimiento durante un periodo de un (1) año a partir de la fecha de compra original del producto por parte del propietario o usuario, el contratista o el constructor en un comercio minorista autorizado.

MAAX ofrece una **garantía limitada de por vida de los cartuchos de cerámica de la grifería** contra cualquier goteo en condiciones normales de utilización por parte del propietario o usuario, el contratista o el constructor.

MAAX reparará o sustituirá (con un producto del mismo valor), a su entera discreción, cualquier producto cuyo defecto se notifique al minorista autorizado o a MAAX durante el periodo de garantía. Esta garantía se aplica al propietario o usuario original y no puede transferirse a un propietario posterior.

Ni el distribuidor, ni el concesionario autorizado de MAAX ni ninguna otra persona están autorizados a efectuar afirmaciones o declaraciones ni a dar garantías distintas a las que se estipulan en este documento; de hacerse estas afirmaciones o declaraciones o de darse tales garantías, no se aplicarían ni a MAAX ni a ninguna otra persona.

MAAX se reserva el derecho de modificar esta garantía en cualquier momento; se sobreentiende que dichas modificaciones no cambiarán las condiciones de la garantía que se aplique en el momento de la venta de los productos en cuestión.

EN VIGOR DESDE EL 1 DE ENERO DE 2004

Restricciones

Esta garantía no se aplica en caso de utilización o de funcionamiento no conformes o incorrectos, de rotura o de daños causados por error, descuido, abuso, mala utilización, mala aplicación, mantenimiento inadecuado, alteración o modificación del producto, así como en caso de corrosión química o natural, fuego, inundación, catástrofe natural o cualquier otro caso fortuito.

El propietario o usuario del producto cubierto por esta garantía se hace totalmente responsable de la correcta instalación y conexión eléctrica del aparato. MAAX no efectúa la instalación, ni contrata a nadie para ello ni la supervisa y, consecuentemente, no se le podrá considerar responsable de ningún defecto, rotura o daño causado directa o indirectamente por la instalación del producto o derivado de ella. El propietario o usuario debe garantizar el acceso a los componentes del producto, como se describe en el manual de instalación, con el fin de que MAAX pueda cumplir con la garantía que se indica en este documento. Si no se facilitase dicho acceso, todos los gastos para acondicionar un acceso correrán por cuenta del propietario o usuario.

Esta garantía no se aplica a los productos que no se hayan instalado o utilizado con arreglo a las instrucciones dadas por MAAX y a cualquier reglamento o ley aplicable en tales instalaciones.

MAAX aconseja encarecidamente que sus productos -por ejemplo, sus puertas de ducha- sean instalados por profesionales especializados en productos para cuartos de baño. Si una persona sin experiencia instalara una puerta de ducha, podría romperse un cristal y causar heridas o la muerte.

MAAX no se hace responsable de los costos, daños o reclamaciones debidos a la compra de productos que no convengan a las aberturas o a las estructuras existentes. MAAX tampoco se hace responsable de los costos, daños o reclamaciones debidos a defectos que se podían haber descubierto, reparado o evitado con una inspección o verificación anterior a la instalación.

MAAX no se hace responsable de las heridas corporales, del fallecimiento de una persona, de los daños directos, cuantificables, accesorios o consecuentes, de las pérdidas de tiempo, de las pérdidas de beneficios, de los perjuicios secundarios, de los gastos accesorios, de los costos de mano de obra o de material ni de otros costos generados por la utilización del producto o del equipo o relacionados con la aplicación de esta garantía o derivados de la retirada o sustitución de cualquier producto, elemento o pieza que estén cubiertos por esta garantía.

A MENOS QUE EN ESTE DOCUMENTO SE INDIQUE LO CONTRARIO, MAAX NO OFRECE NINGUNA GARANTÍA EXPRESA O IMPLICITA, NI NINGUNA GARANTÍA DE COMERCIABILIDAD O DE ADAPTABILIDAD PARA UN USO CONCRETO NI PARA CONFORMIDAD CON UN CÓDIGO.

En ningún caso se considerará responsable a MAAX por ninguna cantidad que supere el precio de compra del producto que hubiese abonado el propietario o usuario, el contratista o el constructor.

Restricciones comerciales

Además de las condiciones y restricciones mencionadas anteriormente, el periodo de garantía de cualquier producto instalado con motivo de una aplicación comercial o utilizado en una empresa comercial será de un (1) año a partir de la fecha de compra original por parte del propietario o usuario, del contratista o del constructor en un comercio minorista autorizado. MAAX no se hace responsable de la pérdida de uso o de beneficios bajo ninguna circunstancia. En caso de que el producto se exponga, el periodo cubierto por la garantía comienza en el momento en el que el producto empiece a exponerse.

Esta garantía da derechos específicos al propietario o usuario, el cual podrá tener otros derechos que pueden variar de un estado o provincia a otra.

Garantía de servicio

Para lograr el servicio que se ofrece con arreglo a esta garantía durante el horario comercial normal, comuníquese con el concesionario o el distribuidor que haya vendido el producto, o directamente con MAAX.

MAAX ofrecerá el servicio de la garantía que se describió anteriormente cuando se cumplan las condiciones siguientes: la falla es de una naturaleza o de un tipo cubierto por la garantía; el usuario ha informado a un agente autorizado de MAAX o a un representante del servicio de garantía de la naturaleza del problema durante el periodo de garantía; el usuario facilita una prueba concluyente (por ejemplo, el comprobante de compra o de instalación) de lo anterior, de manera que demuestre que el fallo se produjo o se descubrió durante el periodo de garantía; una persona autorizada de un servicio independiente o un representante de la compañía ha sido autorizado a inspeccionar el producto durante el horario comercial normal, en un plazo razonable una vez que el usuario haya notificado el problema.

La obligación de MAAX respecto a la garantía termina en el momento en el que sustituye o repara el producto. La negativa del cliente a aceptar esta medida pondrá término a la obligación de MAAX respecto a la garantía.

Los productos de MAAX están certificados por uno o más de los organismos de certificación siguientes: CSA, UL, IAPMO, ULI, INTERTEK (ETL), WARNOCK HERSEY, US TESTING, NAHB.

MAAX está una marca registrada de MAAX Inc.

LIMITED WARRANTY

MAAX Inc. (hereafter "MAAX") offers the following express limited warranty on each of its products. This warranty extends only to the original owner/end-user for personal household use. For commercial uses, additional limitations apply.

MAAX warrants **polystyrene shower kits, tub wall kits, utility tubs and accessories** to be free from defects in workmanship and materials under normal use and service for a period of one (1) year from the initial date of purchase by the owner/end-user, contractor or builder from an authorized dealer.

MAAX warrants the **ceramic cartridges for faucets** against any leak resulting from normal use by the owner/end-user, contractor or builder for a limited lifetime.

Any product reported to the authorized dealer or to MAAX as being defective within the warranty period will be repaired or replaced (with a product of equal value) at the option of MAAX. This warranty extends to the original owner/end-user and is not transferable to a subsequent owner.

Neither the distributor, authorized MAAX dealer nor or any other person has been authorized to make any affirmation, representation or warranty other than those contained in this warranty; any affirmation, representation or warranty other than those contained in this warranty shall not be enforceable against MAAX or any other person.

MAAX reserves the right to modify this warranty at any time, it being understood that such modification will not alter the warranty conditions applicable at the time of the sale of the products in question.

EFFECTIVE JANUARY 1, 2004

Limitations

This warranty shall not apply following incorrect operating procedures, breakage or damages caused by fault, carelessness, abuse, misuse, misapplication, improper maintenance, alteration or modification of the unit, as well as chemical or natural corrosion, accident, fire, flood, act of God or any other casualty.

The owner/end-user of the product covered by the present warranty is entirely responsible for its proper installation and electrical wiring. MAAX neither installs nor supervises the installation, nor hires a contractor for this purpose, and consequently cannot be held responsible for any default, breakage or damages caused thereby or resulting thereof, either directly or indirectly. The owner/end-user must provide access to the components of the product as described in the installation guide, so that MAAX can execute the warranty specified herein. If such access is not available, all expenses to provide said access will be the responsibility of the owner/end-user.

This warranty does not apply to products or equipment not installed or operated in accordance with instructions supplied by MAAX and all applicable rules, regulations and legislation pertaining to such installations.

MAAX strongly recommends that its products - for example, but without limitation, shower doors and other items - be installed by professionals with experience in bathroom products. Installation of shower doors by an inexperienced person may result in glass breakage and, consequently, cause personal injury or death.

MAAX is not liable for any costs, damages or claims resulting from the purchase of products that do not fit through openings or existing structures. MAAX is not liable for any costs, damages or claims resulting from defects that could have been discovered, repaired or avoided by inspection and testing prior to installation.

MAAX is not liable for personal injuries or death to any person or for any direct, special, incidental or consequential damage, loss of time, loss of profits, inconvenience, incidental expenses, labor or material charges, or any other costs resulting from the use of the product or equipment or pertaining to the application of the present warranty, or resulting from the removal or replacement of any product or element or part covered by this warranty.

Except as otherwise provided above, MAAX makes no warranties, express or implied, including warranties of merchantability and fitness for a particular purpose or compliance with any code.

In any case, MAAX cannot be liable for any amount over and above the purchase price paid for the product by the owner/end-user, contractor or builder.

Commercial Limitations

In addition to the above conditions and limitations, the warranty period for products installed for commercial applications or used in commercial ventures is of one (1) year from the initial date of purchase by the owner/end-user, contractor or builder from an authorized dealer. MAAX is not responsible for loss of use or profit under any circumstances. If the product is used as a display, the warranty period begins when the product is placed on display.

This warranty gives the owner/end-user specific legal rights. The owner/end-user may also have other rights which vary from one state and/or province to another.

Warranty service

In order to obtain service provided under this warranty during regular business hours, contact the dealer or distributor who sold the unit, or MAAX directly.

MAAX will provide the warranty service described above when the following conditions have been met: the failure is of the nature or type covered by the warranty; the user has informed an authorized MAAX Agent or Warranty Service Department representative of the nature of the problem during the warranty period; conclusive evidence (e.g., proof of purchase or installation) is provided to the foregoing by the user proving that the failure occurred or was discovered within the warranty period; an authorized independent service person or company representative has been permitted to inspect the product during regular business hours within a reasonable time after the problem was reported by the user.

MAAX's warranty obligation shall be discharged upon tender of replacement or repair. The customer's refusal to accept the tender terminates MAAX's warranty obligation.

MAAX products are certified by one or more of the following certification agencies: CSA, UL, IAPMO, ULI, INTERTEK (ETL), WARNOCK HERSEY, US TESTING, NAHB.

MAAX is a registered trademark of MAAX Inc.

Instrucciones de instalación

CUBA DE LAVADO

SUPER POLY & GRANITE DURALUX

Gracias por haber elegido un producto de marca MAAX.

Los productos de primera calidad MAAX han adquirido una sólida reputación y se han diseñado para darles numerosos años de servicio confiable, sin problemas.

LEA TODAS LAS INSTRUCCIONES CUIDADOSAMENTE ANTES DE COMENZAR LA INSTALACIÓN. Conserve este manual como referencia.

AYUDA..!

Si usted tiene problemas con este producto, o si le faltan piezas, o están averiadas, **NO LLAME A LA TIENDA.**

Llame a nuestro Representante de servicios a la clientela, al **1-888-304-4388**. Le daremos consejo técnico o corregiremos el problema profesionalmente. Las piezas necesarias serán enviadas de inmediato. Si bien no garantizamos la instalación, trataremos de ayudarle con cualquier problema de instalación que pueda haber tenido.

INSTRUCCIONES PARA MONTAJE DE CUBA SIMPLE

1. Si el modelo de cuba de lavado comprado incluye llave de grifo, retire las arandelas del medio (Detalle A) apoyando el borde de la cuba contra un taco de madera. Para retirar las arandelas, utilice un martillo y un trozo de tubo o un manguito. Tras haber retirado las partes que se encajan, cepille el plástico sobrante en torno al orificio, para facilitar la instalación de la llave de grifo. **En caso de instalar la cuba de lavado con una escuadra (alimentación por arriba) (pieza 18) -no suministrada, debe comprarse por separado- refiérase a las instrucciones incluidas con la escuadra de la llave para perforar los agujeros.**
2. Inserte las patas de plástico en los huecos debajo de la cuba;
 - **Modelos de cubas de lavado Super Poly:** las patas de plástico deben quedar encajadas hasta tocar los cuatro semicilindros de retención (lo cual corresponde aproximadamente a la mitad de la distancia) **Detalle E.** **No encajar las patas hasta el fondo de los huecos.**
 - **Modelos de cubas de lavado Granite Duralux:** las patas de plástico deben quedar encajadas hasta el fondo de los huecos, ubicados en las cuatro esquinas debajo de la cuba. **Detalle D.**
3. Si el lavadero no estuviera clavado al suelo ajustar los tornillos y tuercas si fuera necesario. Si las patas estuvieran clavadas, coloque las fijaciones (no suministradas) como ilustrado (**Detalle B**). Nivelar la cuba de lavado y apretar las tuercas de arriba.
4. La tuerca de empalme y la arandela plástica sirven para conectar el tubo de conexión al desagüe de la cuba (**Detalle C**). No apretar demasiado la tuerca de empalme; se pudiera romper el entramado plástico del desagüe.

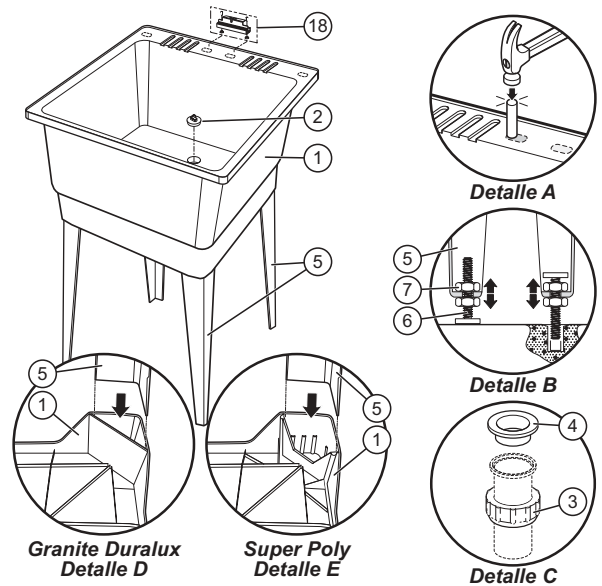

Granite Duralux Double
Detalle F

Super Poly Double
Detalle G

INSTRUCCIONES PARA MONTAJE DE CUBA DOBLE

Seguir las mismas instrucciones de montaje que para la cuba individual, excepto en lo siguiente:

1. Retire las arandelas (para llave de grifo alimentada por debajo) o perfore los orificios (para escuadra alimentada por arriba (Pieza 18) -no suministrada, debe comprarse por separado-. Retire solamente las arandelas contiguas ubicadas en el centro, en donde se unen las dos cubas (pilas).
2. Introduzca las patas de plástico en los huecos ubicados en las cuatro esquinas de las cubas unidas.
3. Una las dos cubas (pilas):
 - **Modelo PD-1P:** Fije el separador rígido de plástico (Pieza 11, sólo disponible con PD-1P) mediante abrazaderas en "U", tornillos #8-32 x 1 1/4" y tuercas de mariposa #8-32. **Detalle G.**
 - **Modelos GDD-1P / 96506:** Fije el travesaño superior de unión (Pieza 12, sólo disponible con GDD-1P y 96506) debajo de los bordes contiguos de las dos cubas con tornillos #8 x 3/8" **Detalle F.**
4. Fije las juntas de plástico a las cubas por delante y por detrás (Pieza 8). Presione las muelas de las juntas de plástico sobre el borde inferior de las cubas **Detalle J.** Perfore agujeros con broca de 1/8" guiándose por los agujeros de las juntas. Atornille las juntas a las cubas. **Nota: sólo en modelo PD-1P:** fijar las juntas con tornillos #14 x 3/4" y tuercas planas #14. **Detalle I.**
5. Si los lavaderos no estuvieran clavado al suelo ajustar los tornillos y tuercas si fuera necesario. Si las patas estuvieran clavadas, coloque las fijaciones (no suministradas) como ilustrado (**Detalle B**). Nivelar la cuba de lavado y apretar las tuercas de arriba.
6. La tuerca de empalme y la arandela plástica sirven para conectar el tubo de conexión al desagüe de la cuba (**Detalle C**). No apretar demasiado la tuerca de empalme; se pudiera romper el entramado plástico del desagüe.

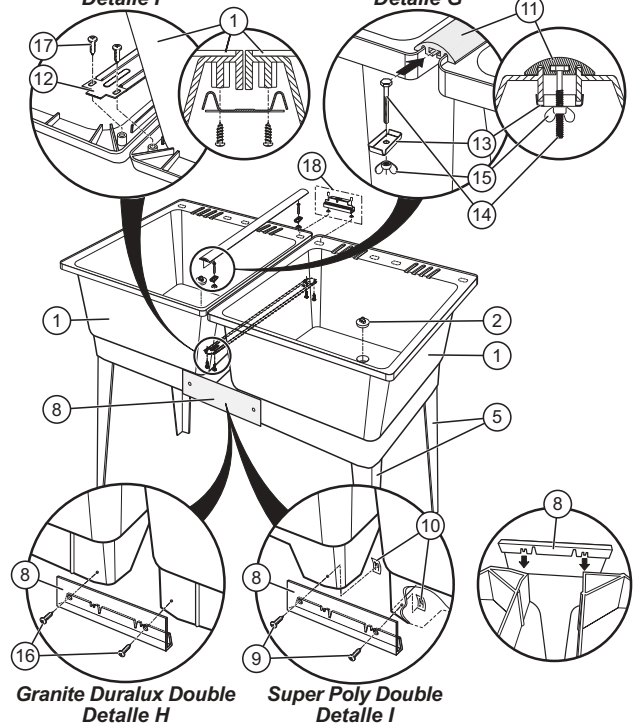

INSTALACIÓN DEL GRIFO

INCLUIDO CON 101684 Y 101686 SOLAMENTE

Importante: Antes de iniciar la instalación, entérese de las distintas regulaciones del Código de Plomería de Canadá y Estados Unidos, y de las normas de la localidad donde usted habite.

1. Elegir el lugar adonde vaya a instalar la cuba de lavado. Debe preverse un colector de desagüe, provisto de sifón con junta deslizante de 1-1/2" y dos entradas de agua (fría y caliente) equipadas con llaves de retención con salida 3/8" de compresión.
2. Insertar las varillas de la válvula a través de los orificios del lavadero. Colocar una contratuerca de plástico sobre cada varilla y apriete suavemente con la mano. Luego, alinear el grifo por encima de la cuba. Atornillar con firmeza las contratuercas apretando hasta que la junta quede hermética.

Nota: Este grifo está dotado con un empalme para drenaje de suelo (optativo). Este dispositivo permite que se llene el sifón de un drenaje de suelo cada vez que se abre el grifo. Un drenaje seco dejará pasar los olores de desagüe. Algunas provincias y municipios exigen la instalación de este dispositivo. Si la llave de grifo estuviera instalada en un sótano cerca de un drenaje de suelo, puede aflojar el tapón en el centro del grifo y empalmar, hasta el drenaje, un tubo de cobre flexible de 1/8" mediante un adaptador 1/8" M x 1/8" de compresión. No olvide envolver el tubo de empalme 1/8" M con cinta teflón. Luego, oprima ligeramente el tubo con miras a dejar solamente que corra un hilillo de agua cuando el grifo esté abierto.

Importante: El Código Canadiense de Plomería exige la instalación de cabezales de aireación, con miras a amortecer los golpes en las cañerías.

3. Los conductos de entrada de agua ya están preparados para hacer los empalmes. Ajustar las tuberías de entrada de agua a las varillas del grifo y a las llaves de retención que salen de la pared, atornillando las contratuercas y apretando las para que la junta quede hermética.
4. Conectar el tubo de desagüe (ítem 20.1) a la alcachofa del drenaje, debajo de la cuba, con tuerca deslizante de 1" (ítem 3) y colocar la arandela de plástico (ítem 4). Ajustar el sifón en «P» al adaptador de sifón que sale de la pared y al tubo de desagüe, luego apretar las tuercas deslizantes sin forzar mucho.
5. Abrir la entrada de agua e inspeccionar los empalmes de unión para asegurarse de que no hay escapes. Apretar si fuera necesario. Aflojar el aireador. Abrir las llaves de agua fría y caliente durante un minuto, por lo menos, con miras a evacuar el aire que hubiera en la cañería. Volver a colocar el aireador. La llave de grifo ya está instalada y lista para utilización.

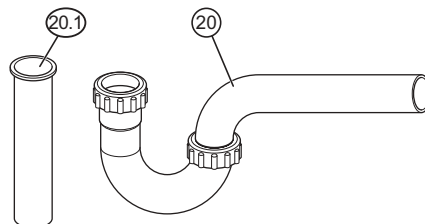
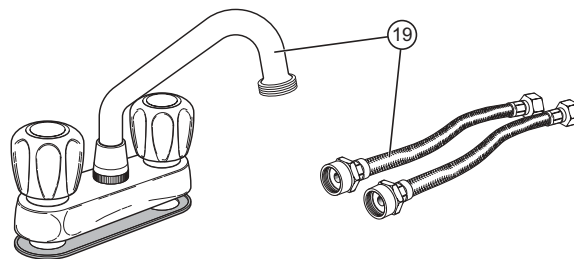

N° de ref.	Descripción	Super Poly				Granite Duralux					
		101684-000 SP-1P (simple)	101684-040 SP-1-PK (simple con grifo)	Qté	101685-000 PD-1P (doble)	Qté	101686-000 GD-1P / 96505 (simple)	101686-040 GD-1-PK (simple con grifo)	Qté	101687-000 GDD-1P / 96506 (doble)	Cant.
1	Cuba de lavado	10015631-003	10015631-003	1	10015631-003	2	10015638-119	10015638-119	1	10015638-119	2
2*	Tapón 1 1/2" diam.	10014695	10014595	1	10014695	2	10014695	10014695	1	10014695	2
3*	Tuerca de conexión	10014693	10014693	1	10014693	2	10014693	10014693	1	10014693	2
4*	Arandela de plástico 1 1/2" diam.	10014694	10014694	1	10014694	2	10014694	10014694	1	10014694	2
5	Patatas de plástico (juego de 4)	10015598-003	10015598-003	1	10015598-003	1	10015598-119	10015598-119	1	10015598-119	1
6*	Tornillo de nivelación 1/4"-20	10015596	10015596	4	10015596	4	10015596	10015596	4	10015596	4
7*	Tuerca hexagonal	10015584	10015584	8	10015584	8	10015584	10015584	8	10015584	8
8	Juntas de plástico	-	-	-	10015590-003	2	-	-	-	10015590-119	2
9*	Tornillo #14 x 3/4"	-	-	-	10015593	4	-	-	-	-	-
10*	Tuercas planas #14	-	-	-	10015582	4	-	-	-	-	-
11	Separador rígido de plástico	-	-	-	10015587	1	-	-	-	-	-
12	Travesaño superior de unión	-	-	-	-	-	-	-	-	10015605	1
13*	Abrazaderas en "U"	-	-	-	10015591	2	-	-	-	-	-
14*	Tornillo #8-32 x 1 1/4"	-	-	-	10015595	2	-	-	-	-	-
15*	Tuercas de mariposa #8-32	-	-	-	10015583	2	-	-	-	-	-
16*	Tornillo #10 x 1/2"	-	-	-	-	-	-	-	-	10015592	4
17*	Tornillo #8 x 3/8"	-	-	-	-	-	-	-	-	10014390	4
18	Escuadra (alimentación por arriba) Sobre demanda solamente	10015552	10015552	1	10015552	1	10015552	10015552	1	10015552	1
19	Grifo de lavadero 4" centro	-	10015543	1	-	-	-	10015543	1	-	-
20	Sifón en P de 1 1/2" con tuba de 12"	-	10015544	1	-	-	-	10015544	1	-	-
	Bolsa con ferretería	10015634	10015634	1	10015626	1	10015634	10015634	1	10015626	1
	Guía de instalación	10015580	10015580	1	10015580	1	10015580	10015580	1	10015580	1

*Artículos incluidos en la bolsa con ferretería.

Al ordenar piezas de recambio, sírvase suministrar los siguientes datos:

1. N° de modelo
2. N° de artículo
3. Descripción de la pieza
4. N° de la pieza

Installation Instructions

UTILITY TUBS

SUPER POLY & GRANITE DURALUX

Thank you for choosing a MAAX product.

MAAX top quality plumbing products have earned a strong reputation and are designed to give you many years of reliable, trouble-free use.

READ ALL INSTRUCTIONS CAREFULLY BEFORE STARTING INSTALLATION - Save this manual for future reference.

Verify that you have received a complete product including all screws and hardware - see itemized Parts List

HELP!

If you have any problems with our product, **do not call the store.**

Call our Customer Service Representative at **1-888-304-4388** for expert assistance. Please note that we do not warrant the installation, but we will be pleased to advise you on any installation problems you may have encountered.

SINGLE TUB ASSEMBLY INSTRUCTIONS

- If you have purchased a laundry tube with a faucet included, remove the middle washers (detail A) by supporting the edge of the tub with a piece of wood. Use a hammer and pipe-end or a bushing to remove the washers. After removing the sinkable pieces, sand down the excess plastic around the opening, to facilitate faucet installation. **If you install your tub with a bracket (feed from above)** (item 18) (not included, must be bought separately), refer to the instructions included with the faucet bracket to drill the holes.
- Insert the plastic footings in the cavities under the tub;
 - Super Poly tubs:** the plastic footings must be inserted until they touch the four stoppage semi-cylinders (corresponding to approximately half the distance) (detail E). Do not push the footing to the bottom of the cavities.
 - Granite Duralux tubs:** the plastic footing must be inserted to the bottom of the cavities located in the four corners under the tub (detail D).
- If tub is not anchored to floor, adjust leveling screws and nuts as required. If legs are to be anchored, install lead anchors (not included) as illustrated in (Detail B). Level the tub and tighten top nuts.
- Slip joint nut and plastic washer are used to connect tailpiece extension to the tub drain (Detail C). Do not overtighten the slip joint nut; it could strip the threads on the plastic drain.

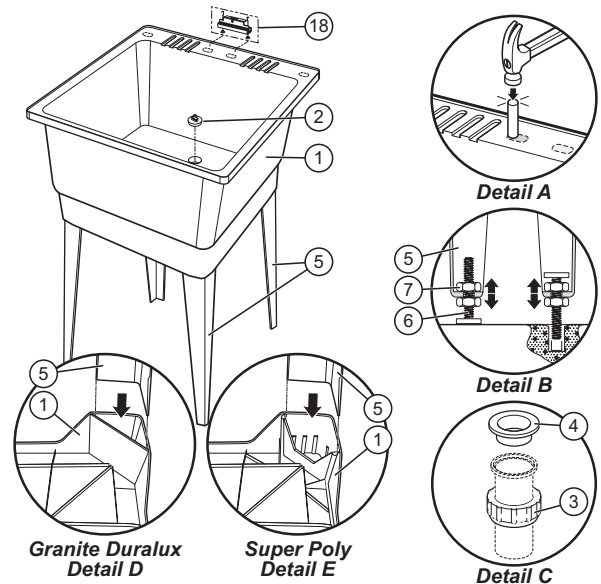

DOUBLE TUB ASSEMBLY INSTRUCTIONS

Follow the same instructions as for the simple tub, except for the following:

- Remove the washers (for faucets fed from below) or drill holes (for bracket fed from above (item 18), not included, must be purchased separately). Only remove the adjacent washers located in the centre, where the tubs meet.
- Insert the plastic footings in the cavities in the four corners of the double tub.
- Join the tubs:
 - PD-1P model:** Install the plastic divider strip (item 11, available with the PD-1P only) using U clamps, #8-32 1 1/4" screws #8-32 wing nuts (detail G).
 - GDD-1P / 96506 models:** Screw the joining bar (item 12, available with GDD-1P and 96506 only) under the adjacent edges of both tubs with #8 3/8" screws (detail F).
- Install in the tubs the forward and back plastic joining strip (item 8). Force the plastic joining strip grooves on the lower edge of the tubs (detail J). Drill holes with a 1/8" drill bit using the holes of the joining strips as a guide. Screw the joining strips to the tubs. **Note: PD-1P model only:** screw the joining strips with #14 3/4" screws and #14 speed nuts (detail I).
- If tubs are not anchored to floor, adjust leveling screws and nuts as required. If legs are to be anchored, install lead anchors (not included) as illustrated in (Detail B). Level the tubs and tighten top nuts.
- Slip joint nut and plastic washer are used to connect tailpiece extension to the tub drain (Detail C). Do not overtighten the slip joint nut, it could strip the threads on the plastic drain.

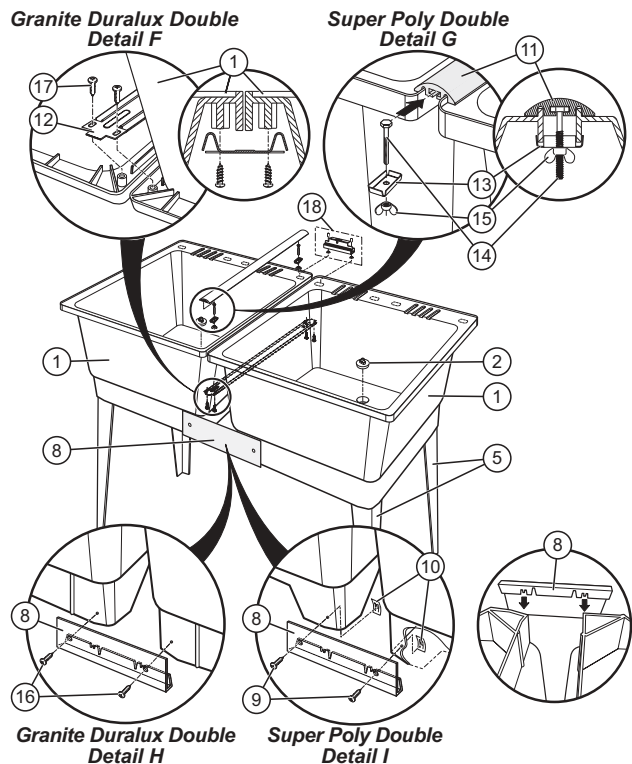

INSTALLING YOUR NEW FAUCET

INCLUDED WITH 101684 AND 101686 ONLY

Important: Take note of the different standards and rules your local and municipal plumbing codes have in effect before installing.

1. Determine where the laundry tub is to be installed. From the wall, you should have a drain pipe with a 1-1/2" trap adaptor and two supply pipes (hot and cold) with 3/8" compression outlet shut-off valves.
2. Insert the faucet shanks through the holes in the laundry tub. From underneath the sink, place one plastic locknut on each shank and tighten gently by hand. Then, position the faucet for proper alignment on top of laundry tub. Firmly tighten the plastic locknuts by hand.

Note: This faucet is equipped with a drain primer connection. The purpose of a drain primer is to keep the P-trap of the floor drain full of water, thus keeping the sewer odors from passing through the trap. Certain provincial and municipal codes require the installation of drain primers. If your faucet is installed in the basement near a floor drain, you can easily install a drain primer. Unscrew the 1/8" M plug from under the faucet and connect a flexible 1/8" copper tube using a 1/8" M x 1/8" compression adapter and Teflon tape. Run the copper tube to the drain. Turn on faucet and check for leaks at the 1/8" connection. If the flow to the drain is too much, you can reduce it by gently squeezing the tube until you get the desired flow.

Important: The Canadian Plumbing Code requires the installation of air chambers or surge arresting devices to eliminate water hammer.

3. The riser tube lines are now ready to be connected. Fit riser tube lines to faucet inlets and to shut-off valves by threading coupling nuts and tighten to form watertight joint.
4. Connect tailpiece to laundry tub strainer (20.1) with the slip joint nut (Item 3). Make sure to put the plastic washer (Item 4). Install P-trap in trap adaptor and over tailpiece. Tighten all nuts. Do not overtighten.
5. Turn on water supply and inspect all connections for leaks. Tighten nuts if necessary. Unscrew aerator. Turn hot and cold faucets on for at least one minute to evacuate the air trapped in the pipes. Replace aerator. Your new faucet is now fully installed and ready to use.

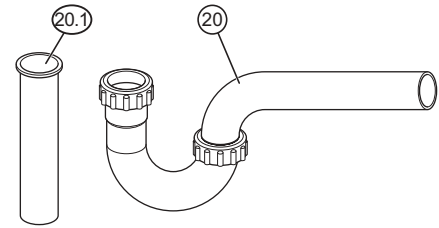
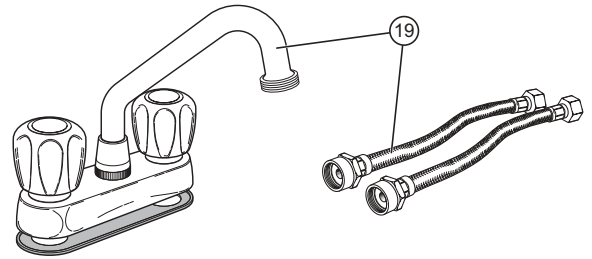

Item N°	Description	Super Poly				Granite Duralux					
		101684-000 SP-1P (single)	101684-040 SP-1-PK (single with faucet)	Qty	101685-000 PD-1P (double)	Qty	101686-000 GD-1P / 96505 (single)	101686-040 GD-1-PK (single with faucet)	Qty	101687-000 GDD-1P / 96506 (double)	Qty
1	Laundry tub	10015631-003	10015631-003	1	10015631-003	2	10015638-119	10015638-119	1	10015638-119	2
2*	1 1/2" dia. Stopper	10014695	10014595	1	10014695	2	10014695	10014695	1	10014695	2
3*	1 1/2" dia. Slip joint nut	10014693	10014693	1	10014693	2	10014693	10014693	1	10014693	2
4*	1 1/2" dia. Plastic washer	10014694	10014694	1	10014694	2	10014694	10014694	1	10014694	2
5	Plastic floor legs (set of 4)	10015598-003	10015598-003	1	10015598-003	1	10015598-119	10015598-119	1	10015598-119	1
6*	1/4"-20 leveling bolt	10015596	10015596	4	10015596	4	10015596	10015596	4	10015596	4
7*	1/4"-20 hex nut	10015584	10015584	8	10015584	8	10015584	10015584	8	10015584	8
8	Plastic joining strip	-	-	-	10015590-003	2	-	-	-	10015590-119	2
9*	#14 x 3/4" Pan head screw	-	-	-	10015593	4	-	-	-	-	-
10*	#14 speed nut	-	-	-	10015582	4	-	-	-	-	-
11	Plastic divider strip	-	-	-	10015587	1	-	-	-	-	-
12	Joining bar	-	-	-	-	-	-	-	-	10015605	1
13*	"U" clamp	-	-	-	10015591	2	-	-	-	-	-
14*	#8-32 x 1 1/4" machine screw	-	-	-	10015595	2	-	-	-	-	-
15*	#8-32 wing nut	-	-	-	10015583	2	-	-	-	-	-
16*	#10 x 1/2" screw	-	-	-	-	-	-	-	-	10015592	4
17*	#8 x 3/8" screw	-	-	-	-	-	-	-	-	10014390	4
18	Faucet Block available by request only	10015552	10015552	1	10015552	1	10015552	10015552	1	10015552	1
19	4" centerset laundry tub faucet	-	10015543	1	-	-	-	10015543	1	-	-
20	1 1/2" P-Trap with tail piece 12"	-	10015544	1	-	-	-	10015544	1	-	-
	Hardware bag	10015634	10015634	1	10015626	1	10015634	10015634	1	10015626	1
	Instruction manual	10015580	10015580	1	10015580	1	10015580	10015580	1	10015580	1

* Items included in hardware bag

When ordering repair parts, always give the following information:

1. Model N°
2. Catalogue or item N°
3. Description
4. Part N°